



NİP FULAR

VORTEX
GLOBAL MAKİNA

NİP FULARI MAKİNESİ

MAKİNE AVANTAJLARI:

- Makine girişinde yer alan ayarlı avare sayesinde, kumaşın açıcı silindirlere temas miktarı istenilen şekilde ayar yapılabilir.
- Çift açıcı silindirler, mükemmel sorunsuz kenar açma sağlar
- Açıcı silindirlerin devir oranı kontrol panelinden değiştirilebilir.
- Özel tasarım fular silindirleri, düşük basınçlarda dahi kusursuz nip çizgisi elde eder
- Kenar-orta-kenar (kanat) farkı yaratmaz
- Silindirlere temas eden, sökülebilir fırçalar, fular silindirlerinin sürekli temiz kalmasını sağlayarak, olası problemler minimuma indirilir.
- Makinede daldırma teknesi olmadığı için, temizlik ve parti değişimleri çok hızlı gerçekleştirilir
- Pompa emişinde yer alan, ara doldurma tankına özel apre ve kimyasallar koyularak, hem özgün prosesler yapılabilir, hemde kimyasal sarfiyatının önüne geçilebilir
- Kimyasal transfer hatlarının iç temizliği otomatik duşlama ile yapılmaktadır.
- Sisteme sürekli taze apre transferi yapıldığı için, "baş-son farkı" oluşmaz.
- Özel dizayn sistemimiz sayesinde, çok düşük oranlarda "taşar" yapabilir.
- Kimyasal atık miktarı, konvansiyonel sistemlere göre çok düşüktür.
- Makinede yer alan flowmetre, tüketim miktarınızı sürekli olarak izlemenize olanak tanır.
- Kullanıcı dostu otomasyon sistemi
- Makinenin ve kumaşın kirlenmesini önleyici akıllı boşaltma sistemi
- Yerli üretim olması dolayısıyla, hızlı ve güvenilir servis kolaylığı.

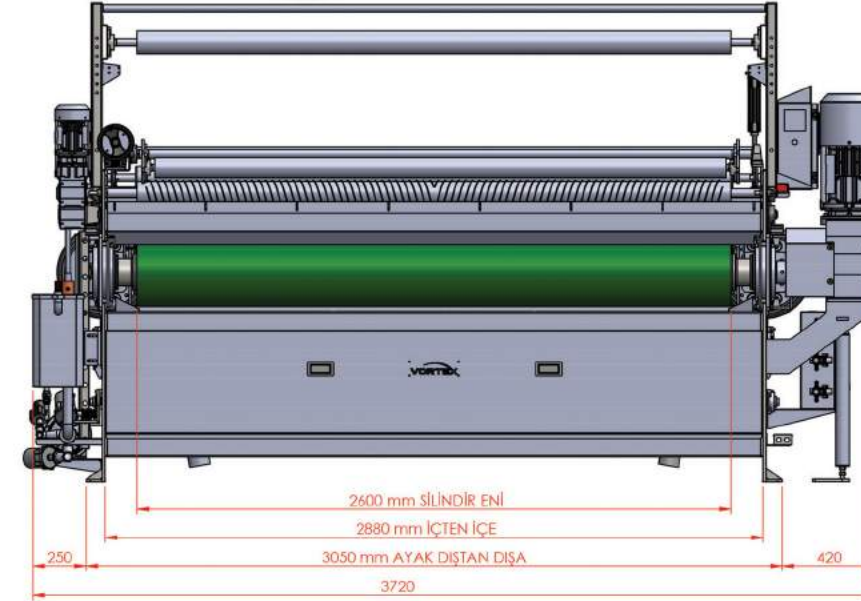
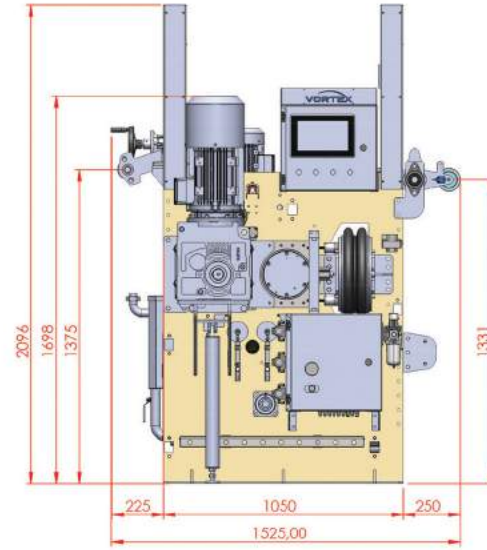
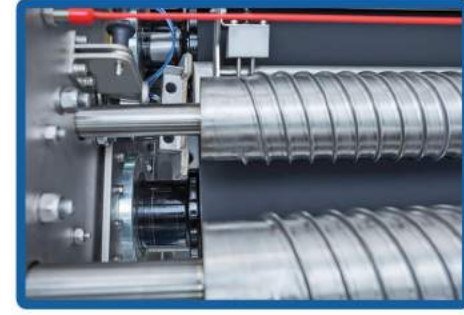
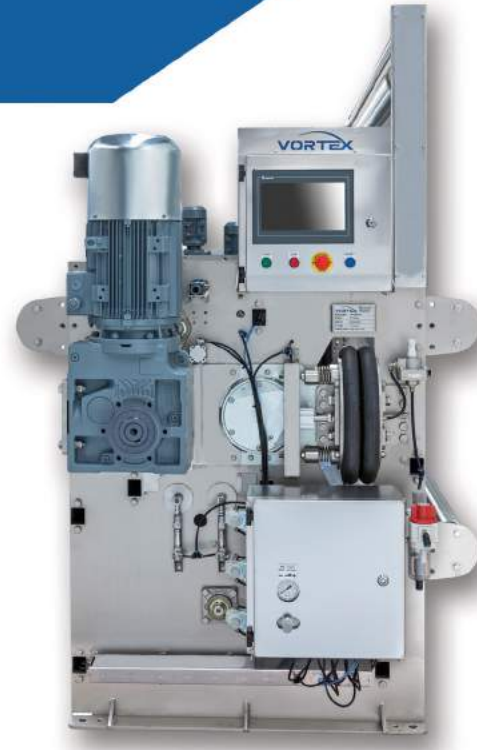

TEKNİK ÖZELLİKLER:

- 11 kw kurulu güç
- 6 bar basınçlı hava ihtiyacı
- Otomatik hat temizliği
- Otomatik blöf
- 25 lt hacminde ara kimyasal tankı
- Fular üstü 17 lt apre miktarı
- Silindir temizleme fırçaları

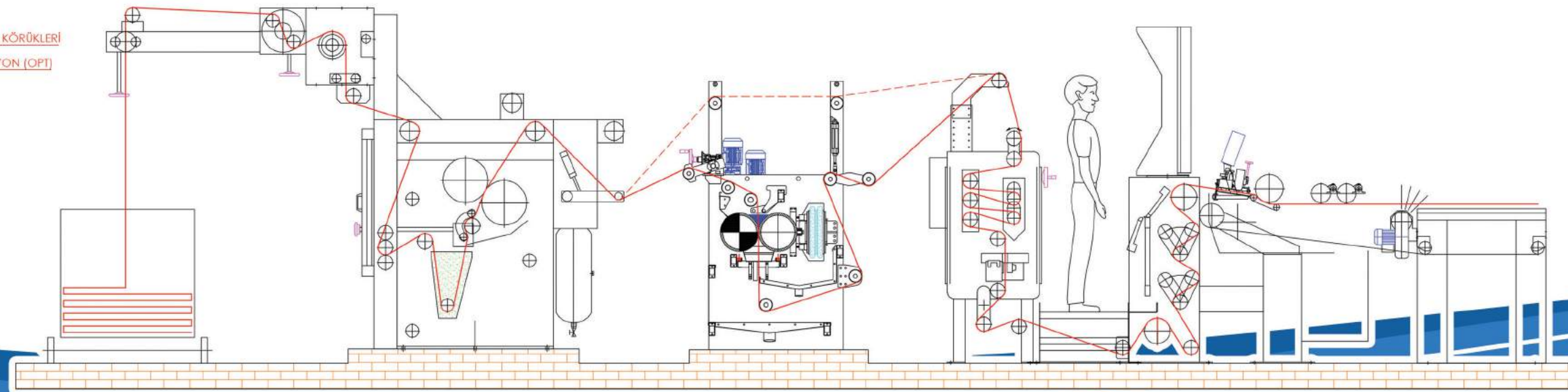
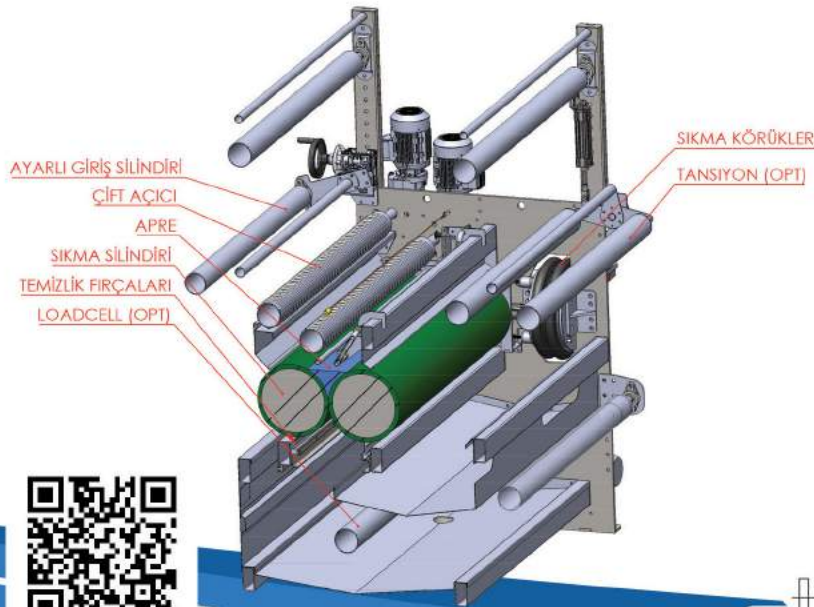

VIDEO İZLEMEK İÇİN
QR KODU OKUTUN



KALİTE KONTROL MAKİNESİ



MAKİNE ÖZELLİKLERİ:

- Giriş besleme konveyör bant, full likralı kumaşların dahi en ve gramaj özelliklerini koruyarak topa sarılmasına yardımcı olur
- Alt ve üst kısımda yer alan led aydınlatmalar, kalite kontrol sürecinde operatöre kolaylık sağlar
- Hızlı tepkime veren top sarma ünitesi, kumaş kenarının sarım düzgünlüğünü artırır
- Top şeklinde sarılan kumaş, motorlu bıçak vasıtası ile kesilir
- Tam otomatik naylon sarım işlemi yapılır, rezistans yardımıyla enine, ısıtıcı blowerlar ile alın kapama işlemleri gerçekleştirilir.
- Naylon sarım işlemi biten kumaş, aktarma ünitesi ile arabaya transferi sağlanır.
- Bilgisayar ve yazıcı kumaşınızın kilogram ve metraj bilgilerini yazdırmanıza yardımcı olur.
- Boyahanelerde kullanılan yönetim programlarının tamamı ile bilgi alışverişi yapılabilir.

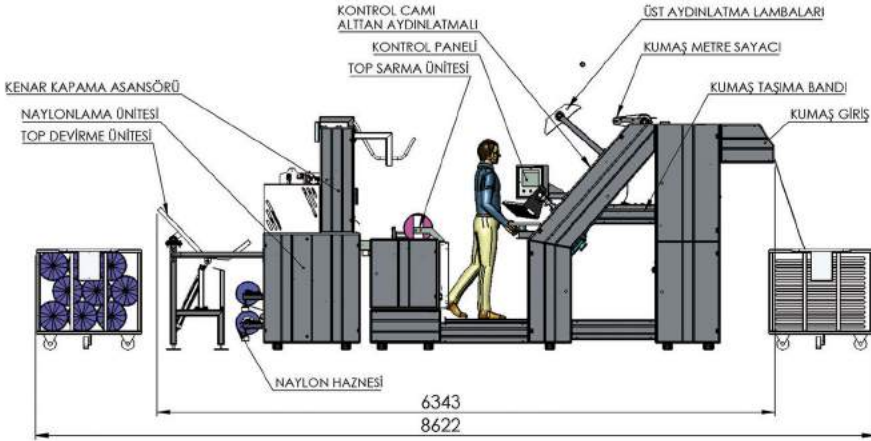
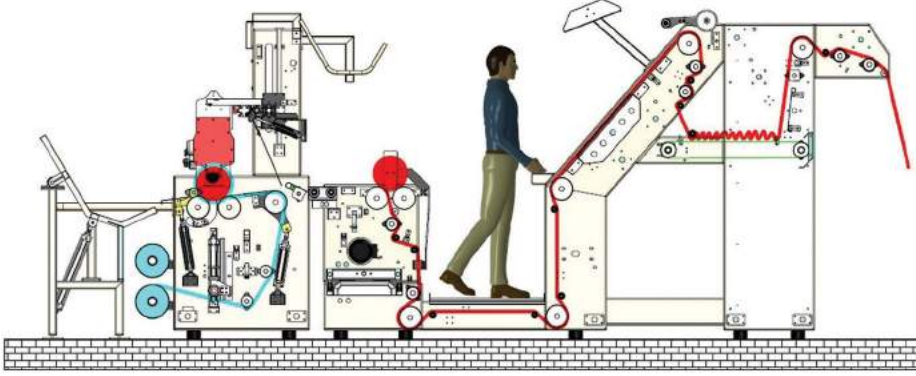

VİDEO İZLEMEK İÇİN
QR KODU OKUTUN

ÇİFT FULARLI BALON SIKMALI TÜP TERS ÇEVİRME MAKİNESİ

MAKİNE ÖZELLİKLERİ:

- Dahili ön sıkma ünitesi
- Efektif detwister
- Kumaş en ayar kalıpları
- Balon sıkma ve enzim yıkama ünitesi
- Ters çevirme borusu
- 2. balon sıkma ve son sıkma fuları
- Çıkış bantlı pastallama
- 60 m/dk Kumaş hızı
- Kumaş patlak tespit sensörleri
- Balon patlak tespit sensörleri
- Kullanıcı dostu HMI panel ile kontrol edilme
- Tüp kumaşların içinde ve üzerinde kalan enzimleri başarılı bir şekilde uzaklaştırır

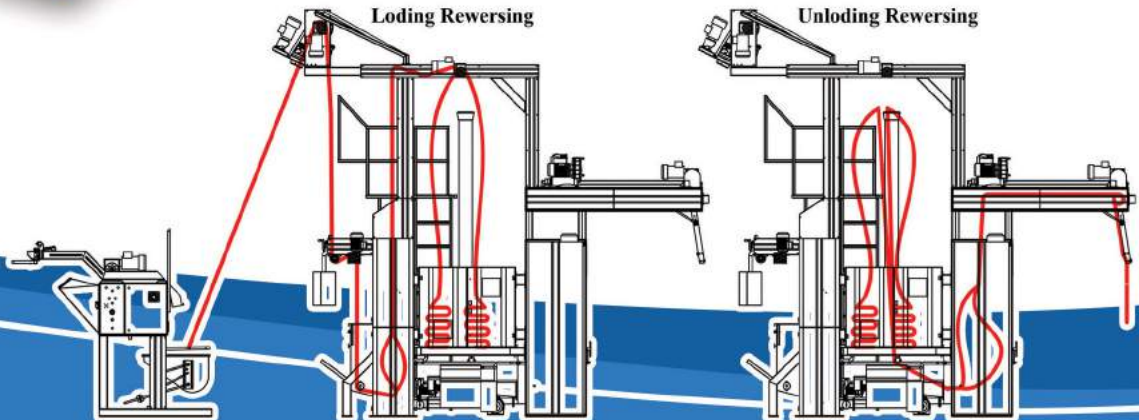
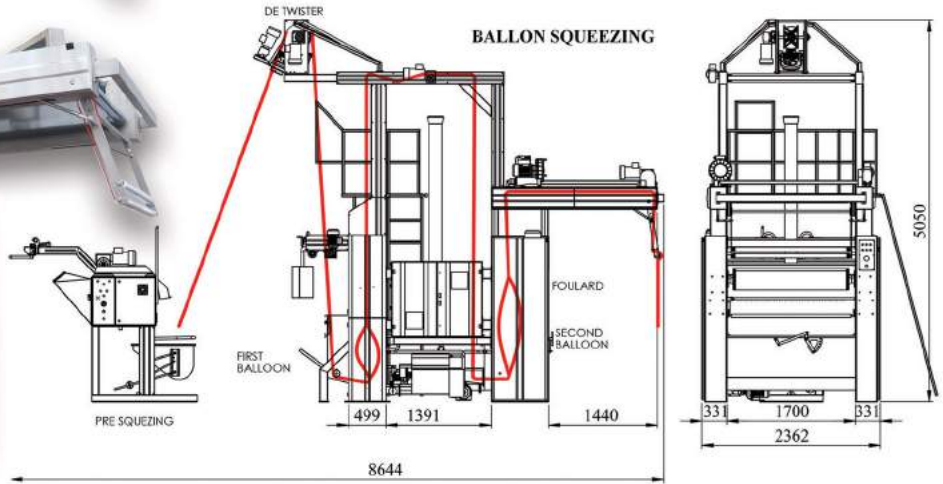

VIDEO İZLEMEK İÇİN
QR KODU OKUTUN

BALON SIKMALI TÜP TERS ÇEVİRME MAKİNESİ



MAKİNE ÖZELLİKLERİ:

- Kumaş en ayar kalıpları
- Balon sıkma ve enzim yıkama ünitesi
- Ters çevirme borusu
- Çıkış pastallama
- Yükleme ve boşaltma makinenin ön kısmından yapılır
- Operatöre hakimiyet kazandırır.
- 60 m/dk Kumaş Hızı
- Kumaş patlak tespit sensörleri
- Balon patlak tespit sensörleri
- Kullanıcı dostu HMI panel ile kontrol edilme
- Tüp kumaşların içinde ve üzerinde kalan enzimleri başarılı bir şekilde uzaklaştırır

ENZİM YIKAMALI ISLAK TERS ÇEVİRME MAKİNASI

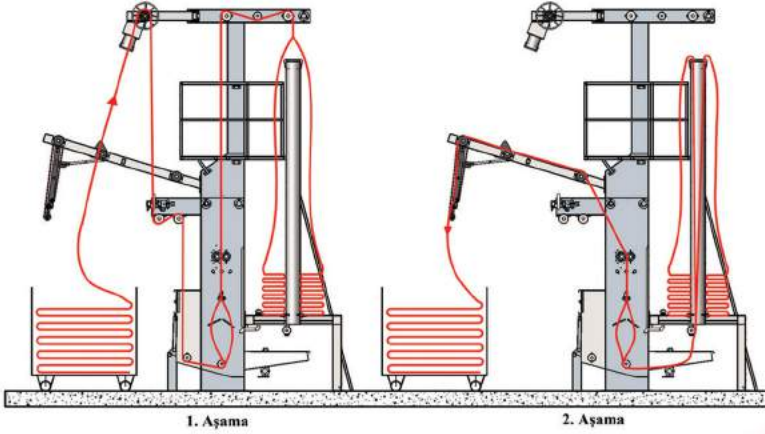

VORTEX

GLOBAL MAKİNA

VORTEX GLOBAL MAKİNA SAN. VE TİC. LTD. ŞTİ.

Zafer Mahallesi İmalat 7.Sokak No:7

Çorlu / Tekirdağ / TÜRKİYE

+90 282 673 60 59

info@vortexglobal.com.tr



DİJİTAL KATALOĞUMUZU
İNDİRMEK İÇİN
QR KODU OKUTUN